

Gleiswaage

Betonqualität:	C 45 / 55
Bauhöhe:	1,30 m
Wägebereich:	nach Kundenwunsch
Zifferschritt:	20 kg
Brückenlänge:	flexibel
Brückenbreite:	2,10 m
Genauigkeit:	eichfähig, in Übereinstimmung mit EWG-Richtlinie 2009/23/EG, DIN EN 45501 (OIML R 76-1), Handelswaage Klasse III

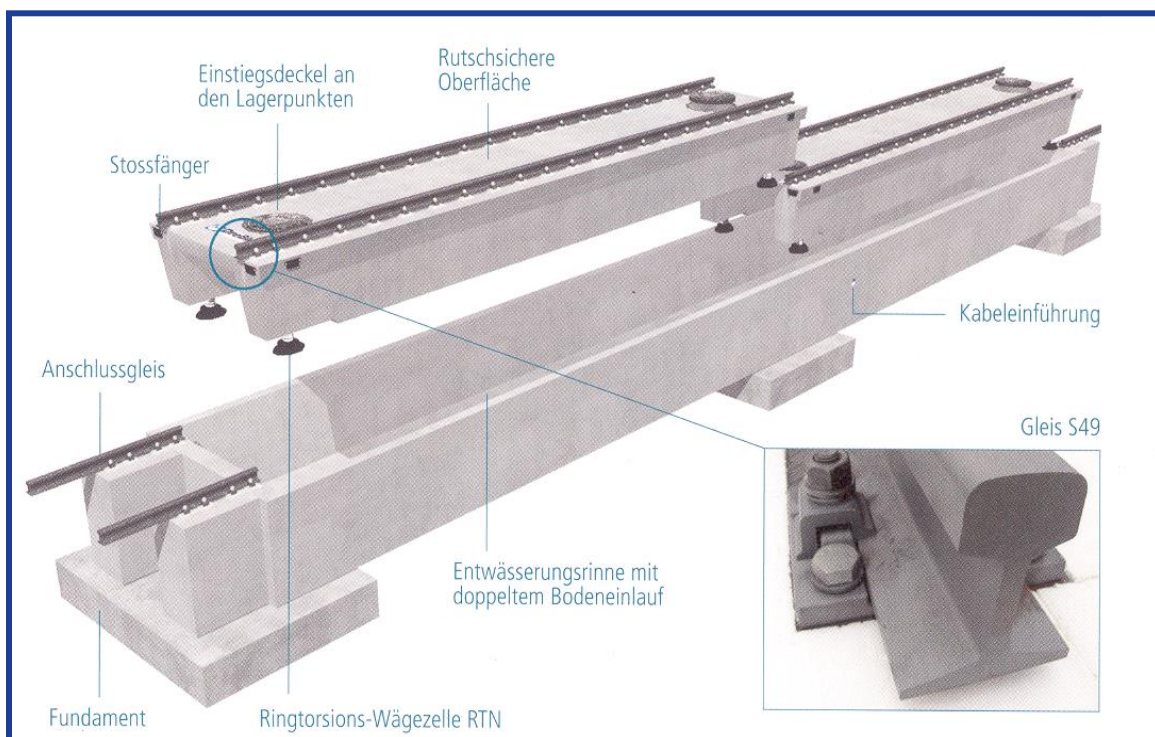

Ringtorsions-Wägezelle RTN

- ▲ eichfähige Ausführung nach OIML
- ▲ hohe Genauigkeit, auch bei sehr kleinen Anwendungsbereichen
- ▲ großes Ausgangssignal und damit hochauflösbarer Nutzsinalbereich
- ▲ Einsatz im Ex-Bereich mit Schutzart EEx ib IIC T 6
- ▲ Schutzart IP 68

Mehr Informationen unter www.bitzer-waage.de
- einfach QR Code scannen -

